

A tampa do relé fornecida com os compressores Embraco é provida de um componente chamado passador de cabos (veja desenhos abaixo) cuja função é fixar o cabo elétrico que conduz energia ao compressor.

O uso deste componente além de previsto em norma internacional de segurança elétrica (IEC 335-1) é obrigatório sempre que o sistema de refrigeração não possuir outra forma de fixação do cabo elétrico capaz de suportar as solicitações mecânicas (tração) previstas na citada norma.

A não utilização deste componente pode permitir em determinadas condições de tração do cabo elétrico, o despreendimento do mesmo dos bornes do relé com razoável facilidade. Estas situações geralmente ocorrem quando da necessidade de deslocamento do sistema de refrigeração ou quando crianças tem acesso e, inadvertidamente, tracionam o cabo elétrico. Nestes casos, a exposição do usuário ou técnico ao risco de choque elétrico é elevada, com conseqüências que podem ser fatais.

Considerando os riscos de segurança a que o usuário pode estar exposto, a Embraco reforça a recomendação a seus clientes para sempre utilizarem o passador de cabos.

#### DESENHOS DO PASSADOR DE CABOS

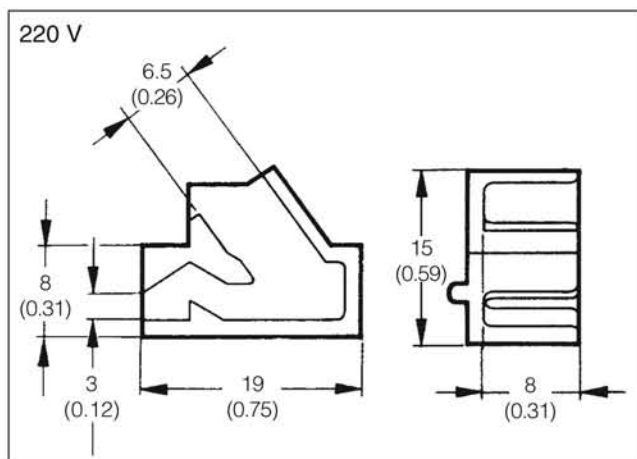
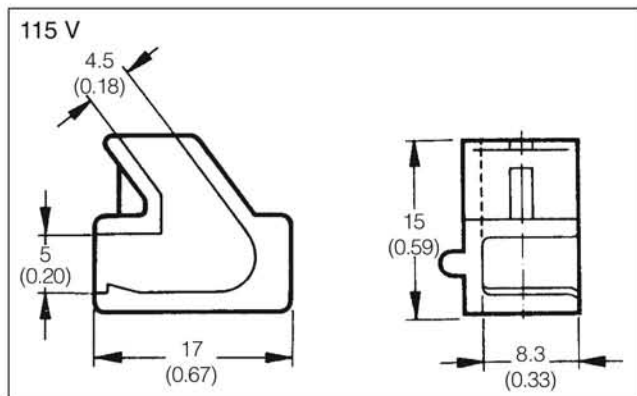

#### SEQÜÊNCIA DE MONTAGEM DO PASSADOR DE CABOS AO CABO ELÉTRICO E TAMPA DO RELÉ

1 - Montar o cabo elétrico no rasgo da tampa do relé.

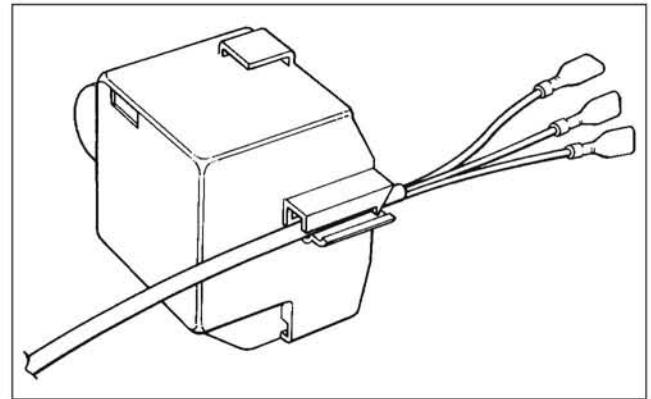

2 - Montar o passador de cabos ao cabo elétrico no ponto adequado\*.

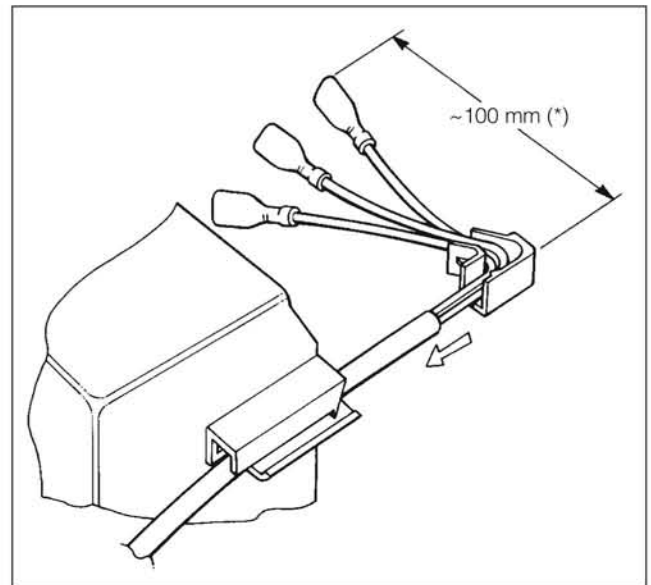

\* O ponto adequado pressupõe que, após montagem do passador de cabos no cabo elétrico, permaneça uma folga entre os terminais do relé e o passador de cabos.

3 - Montar o passador de cabos (certificar-se do completo travamento do mesmo).

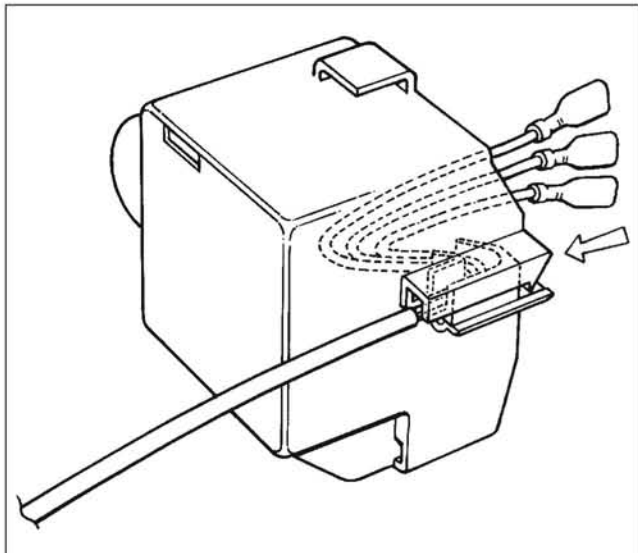

5 - Montar a tampa do relé ao compressor.

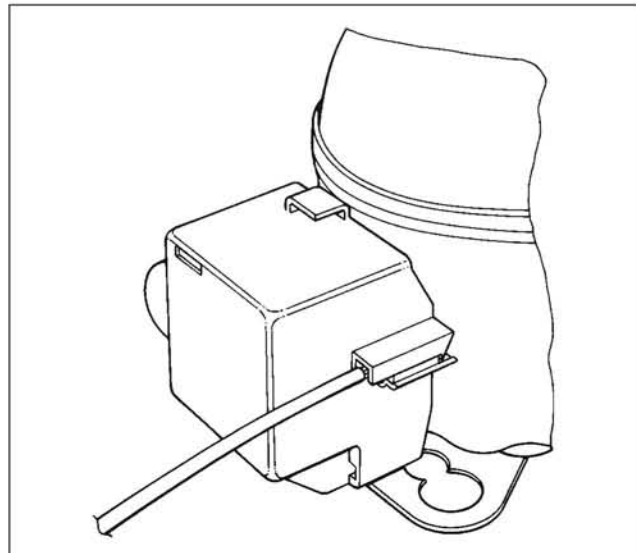

4 - Conectar os terminais do fio fase, neutro e terra do cabo elétrico respectivamente ao protetor térmico, relé e terminal de aterramento do compressor.

